

Philosophie

Stephan Just Diamant & Abrichttechnik – Dieser Name steht besonders für hohe Produktqualität und Präzision in der Herstellung von hochwertigen Diamantabrichtwerkzeugen für unsere Kunden auf der ganzen Welt. Hinter dem langjährigen Erfolg unseres Unternehmens stehen Enthusiasmus, Einsatz, Know-How, Professionalität und Kreativität eines jeden Mitarbeiters. Damit wir unsere Ziele erreichen, bündeln wir die Potenziale aller Mitarbeiter, um zusammen die Früchte unserer Anstrengungen zu ernten.

Seit unserer Gründung im Jahre 2005 gilt unser Bestreben den unterschiedlichsten Fertigungswünschen unserer Kunden gerecht zu werden.

Jeder Auftrag wird individuell und präzise ausgeführt.

Durch die stetig steigende Nachfrage nach unseren Abrichtwerkzeugen, haben wir 2013 unsere Fertigung an einen neuen größeren Standort verlegt. 2017 ist der Umzug mit der Verlegung der Verwaltung neben die Fertigungshallen beendet worden. Da alle Abläufe miteinander verknüpft sind, wird dadurch eine noch bessere Kommunikation und eine noch engere Zusammenarbeit gewährleistet.

Wir passen unsere wirtschaftliche Vorgehensweise den Gegebenheiten an, um dem Wandel immer einen Schritt voraus zu sein. Innovation wird bei uns groß geschrieben, sowohl im Bezug auf unsere Produkte, als auch auf den Einsatz der neusten Technologien.

Zusammenfassend streben wir ein partnerschaftliches und langfristiges Verhältnis zu unseren Geschäftspartnern und Kunden an, das von Fairness, Vertrauen und Verlässlichkeit geprägt ist.

Zum Lieferprogramm gehören:

- 1 Formrollen (u.a. Spitzprofile ab einem Radius von 0,02mm)
- 2 Profilrollen (in besonderes genauer Maßhaltigkeit)
- 3 Crushier-Abrichtrollen
- 4 Infiltrierte Werkzeug (mit besonders guten Laufwerten)

Dienstleistung:

- 5 Instandsetzung solcher Produkte, auch von Fremdfabrikaten

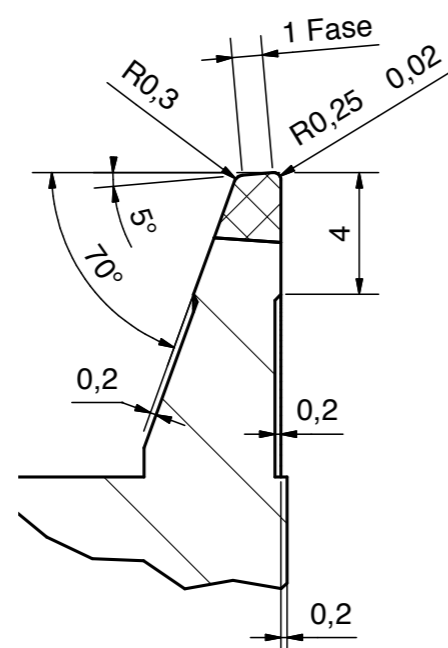

Qualität ist unser Markenzeichen



DIAMANT- & ABRICHTTECHNIK GmbH & Co. KG

Grafftring 1 · D-29227 Celle · Tel: +49 (0) 5141 98 00 706 · Fax: +49 (0) 5141 98 00 708
info@sjustwerkzeuge.com www.sjustwerkzeuge.com

DIAMANT- & ABRICHTTECHNIK



STEPHAN JUST
Diamond Dressing Rolls

Präzisions - Abrichtwerkzeuge

Formrollen · Profilrollen · Infiltrierte Werkzeuge

DIAMANT- & ABRICHTTECHNIK

Formrollen

CVD-Abrichtrolle



CVD-Diamantbelag

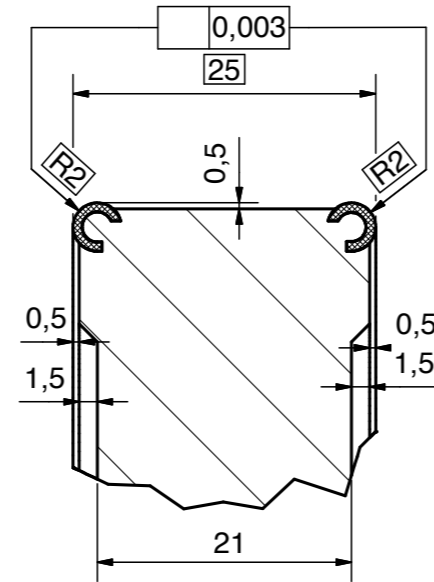

Formrolle



Naturdiamantkörnung handgesetzt



CVD-Abrichtrolle



CVD-Diamantbelag



Formrolle



Naturdiamantkörnung gestreut



Formrolle



Naturdiamantnadel

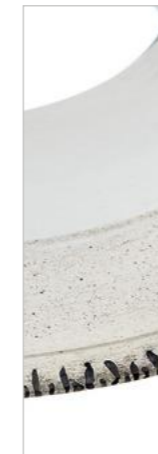

Profilrollen



Naturdiamantkörnung gestreut und handgesetzt

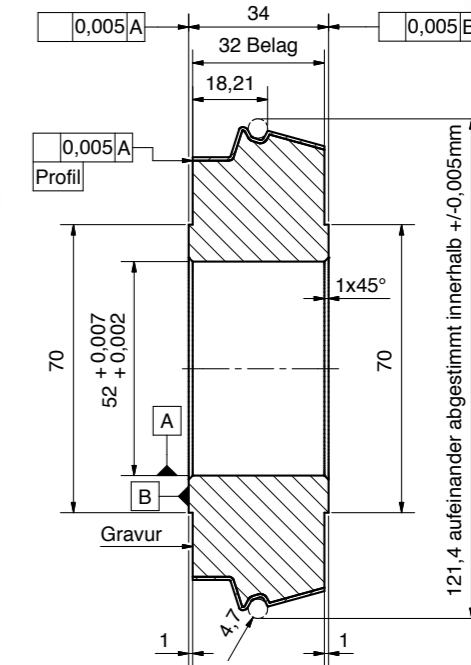

Infiltrierte Werkzeuge



Infiltrierte Werkzeuge

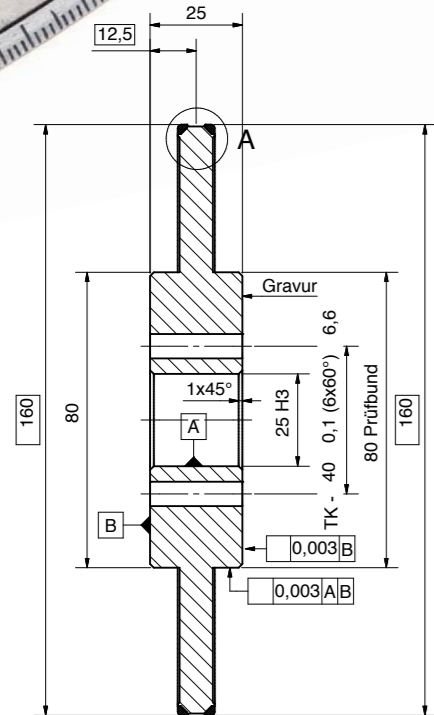

CVD-Abrichtrolle



CVD-Diamantbelag



CVD-Abrichtrolle



CVD-Diamantbelag



Formrolle



Naturdiamantnadel

